

Triple K

Kart Parts and Tools collection

Version 2019.04

INDEX

FRONT HUB 3-4

REAR HUB 5-7

SPROCKET 8-11

SHEET / FLOOR 12-14

TOOLS 15-17

STEERING / PEDAL 18-22

JIG 22-23

ENGINE 24-27

SHORT PARTS & OTHER 28-33

RADIATOR 34-35

APPAREL 36

INFORMATION 38

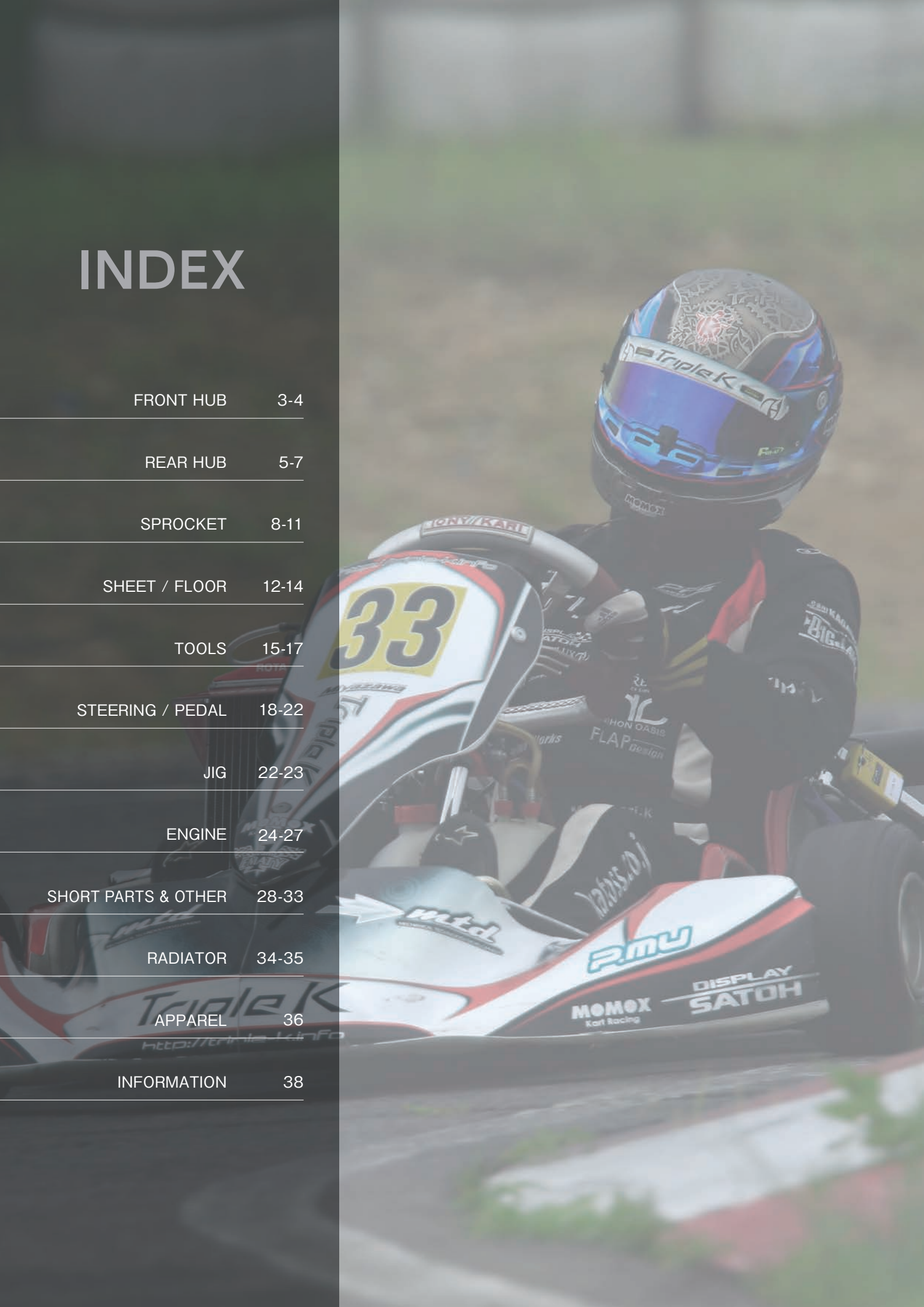

FRONT HUB

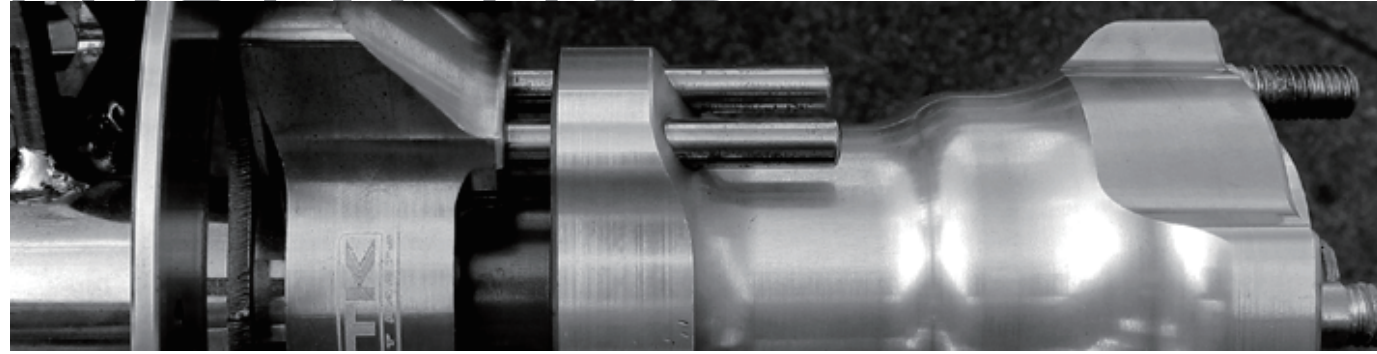

フロントハブ OTK ブレーキ付き用

80mm	FH-T07	17,050 円 (税込)
90mm	FH-T08	17,050 円 (税込)
95mm	FH-T06	17,050 円 (税込)



フロントハブ φ 25 Type S

70mm ※受注生産	FH-S20	14,300 円 (税込)
80mm ※受注生産	FH-S21	14,300 円 (税込)
90mm ※受注生産	FH-S22	14,300 円 (税込)

当社製品の "フロントハブ φ 25" に比べ、肉厚を薄くしたことでよりマイルドな乗り味を狙って製作しました。



フロントハブ Jr.

60mm	FH-S16	14,300 円 (税込)
70mm	FH-S15	14,300 円 (税込)
80mm	FH-S17	14,300 円 (税込)
95mm	FH-S18	15,400 円 (税込)



フロントハブ φ 25

60mm ※受注生産	FH-S14	14,300 円 (税込)
70mm ※受注生産	FH-S11	14,300 円 (税込)
80mm ※受注生産	FH-S10	14,300 円 (税込)
95mm ※受注生産	FH-S12	16,500 円 (税込)

受注生産



フロントハブ CRG

70mm	FH-C03	17,050 円 (税込)
80mm	FH-C01	17,050 円 (税込)
95mm	FH-C02	17,050 円 (税込)



フロントハブ Birel

70mm	FH-B08	17,050 円 (税込)
80mm	FH-B07	17,050 円 (税込)
95mm	FH-B09	17,050 円 (税込)
95mm (レイン用高剛性タイプ)	FH-B10	17,050 円 (税込)



フロントハブ INTREPID

80mm	FH-I01	17,050 円 (税込)
90mm	FH-I02	17,050 円 (税込)



ハブエクステンション

長さ 23mm	HH05	6,050 円 (税込)
長さ 30mm	HH06	7,150 円 (税込)

ハブの長さを延長するためのパーツ。フロントハブ・リヤハブどちらでも使用可能。
OTK・FreeLine 系のピッチに対応しています。長さは 23mm と 30mm の 2 種類。ロングハブをさらに延長したい場合に装着します。

※ハブのスタットがエクステンション厚さよりも長いと (23mm または 30mm)、スタットが出っ張るため装着できません。
ハブのスタット長さをご確認ください。

REAR HUB

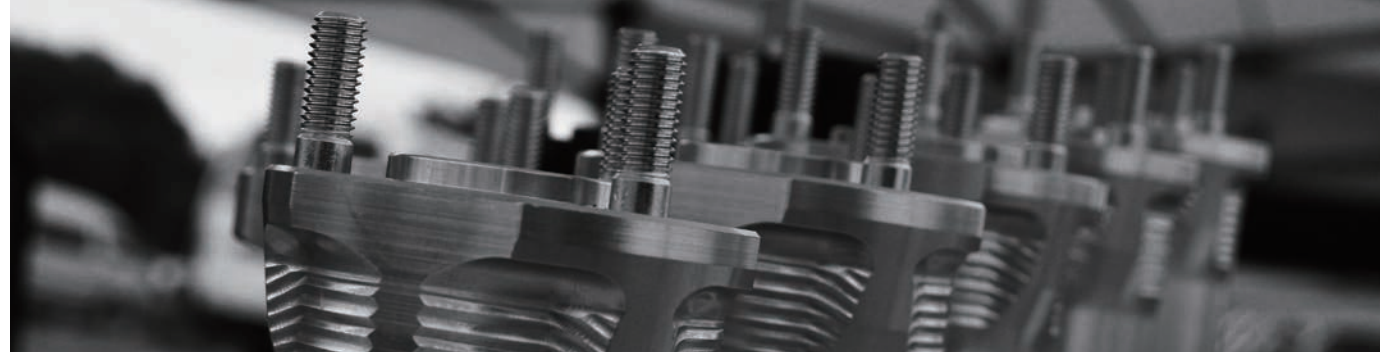

リヤハブ 武蔵 -MUSASHI-

70mm	RH-H07	17,600 円 (税込)
80mm	RH-H04	17,600 円 (税込)
90mm	RH-H05	17,600 円 (税込)
100mm	RH-H06	18,700 円 (税込)
110mm	RH-H08	18,700 円 (税込)

剛性・重量・バランスを考えリアの動きを軽くし、コントロール性を高めたハブです。コンディションが上がってきた路面をはじめ、雨上りの路面でもリヤのスライドコントロール性が向上します。シーズンを通して 80mm と 90mm を使い分け頂くことで、様々な状況に対応します。

軽量化の追求



複合加工によりハブ全体の軽量化を行い 340g (80mm の場合) という、ほとんどのマグネシウムハブよりも軽量で剛性のあるハブを目指しました。

重量バランス考慮した形状

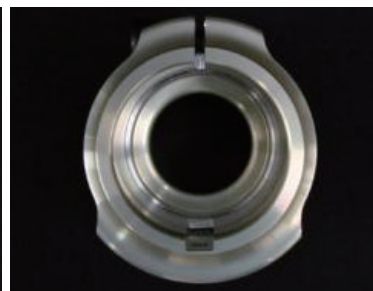

ハブを締めるためのボルト部分の重量が重くバランスが悪かったのを解消するため 3D モデルでの重量解析を行い、異形に複合加工することにより、ハブ単体での重量バランスを取りました。

旋回性の向上



RH-H04(80mm) と RH-H05(90mm) は内径の奥側をえぐるように加工してあるため、肉厚が薄くなり、これまで以上にリヤの旋回性を高めています。



リヤハブ 凜 -RIN-

75mm	RH-R75	21,450 円 (税込)
85mm	RH-R85	21,450 円 (税込)
95mm	RH-R95	21,450 円 (税込)

"凜" は国産の A7075 ウルトラジュラルミンを使用して複合加工で肉厚を薄くした Triple K 至上最強のレーシングハブです。コンセプトは "武蔵" が使い勝手の良い万能ハブに対し "凜" はよし悪しがはっきりと出るハブを目指しました。材料の硬さを生かした蹴り出しと、肉の薄さと形状のバランスが生み出す旋回性の向上を狙いました。



リヤハブ φ50 忍者 -NINJA-

RH-H10	24,750 円 (税込)
--------	---------------

"1 個のハブでコンディションの変化に対応させたい" をコンセプトに製作。8 ヶ月間のテストでφ50 リヤハブ武蔵で 90 ~ 120mm 相当のハブに変化するイメージです。ハブ本体・インナーカラー・ストッパーリングの 3 部品で構成されています。標準仕様の場合 M8 のネジが 2 個、M6 のストッパーリングのネジが 2 個の 4 つネジが並んでいてホイール側の M8 のネジは確実に締めておき、残りの 3 つのネジで剛性の調整を行います。インナーカラーがあることで、通常のハブストッパーで剛性を変える場合よりもネジの締め具合での変化が大きく、路面のコンディションや左右のコーナー数の違いなどに合わせて調整が行えます。

【取り付け方法】

1. シャフトにハブを挿入します。必ずシャフトのかかり具合を見てください。※ハブ本体のエンドから 50mm 以上シャフトにハブが入っていない場合は、使用中にハブが抜ける恐れがあります。
2. 一番ホイール側の M8 ネジ 1 本は必ず締めてください。ホイール側のネジ 1 本だけ締めた状態が一番剛性の無い状態です。残り 3 本のネジの締め具合で剛性が変化します。※ホイール側のネジ 1 本で使う場合はインナーカラー・ストッパーリングがフリーになる為、横 G でカラーが抜けてしまう場合があります。シャフトにビニールテープを巻いておくとズレなくなります。

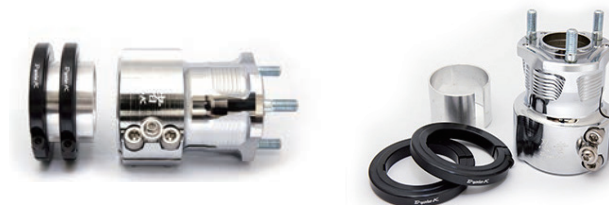

SPROCKET



6点締め用ホイール対応



6点ホイールに対応しているためフリーラインの6点締めホイールでもそのまま使用可能です(販売時のスタットボルトは3本)

ズレ防止



キー溝上部のイモノジにより、ハブの走行中の位置ズレを防止します

リヤハブ φ50

77mm	RH-H02	15,400 円 (税込)
87mm	RH-H01	15,400 円 (税込)
117mm	RH-H03	17,600 円 (税込)

気温が低い時や雨天時などの路面μが低いコンディション下や、ゴムが乗りヌルようになった夏場の路面状況など、リアのグリップを効かせたい場合に使用することを目的として作製しました。

117mm は長過ぎず短過ぎず、雨での使用率が高いバランスの取れたハブになっています。



6mm/8mm キー溝対応



軽量化と全体バランスの追求

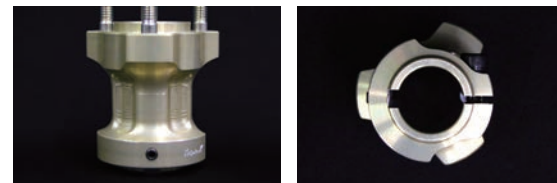

複合加工により、ハブ全体の重量バランスを考慮した形状にしました。サイズは 33mm/43mm/55mm/70mm/85mm の 5 種類。材質にこだわったグレードの高い材料を使用し、その分肉を薄くしてリヤのコントロール性を高めました。

リヤハブ φ30

33mm	RH-M30-10	14,300 円 (税込)
43mm	RH-M40-10	14,300 円 (税込)
55mm	RH-M55-10	14,300 円 (税込)
70mm	RH-M70-10	15,400 円 (税込)
85mm	RH-M85-10	15,400 円 (税込)
溝幅変換段付きキー	FG-09	550 円 (税込)

スプロケットハブφ50 匠 -TAKUMI-

SH-F50 22,000 円 (税込)

四輪 / 二輪のレーシングブレーキの技術を取り入れたフローティング・スプロケットハブです。

一般市販品との違いを感じられるように材質にもこだわり、3ピース構造 / 総削り出しです。走行時のフリクションを軽減出来るようにフローティングのクリアランスを設定して駆動効率の向上を図ります。Triple K で数年間考え抜いて完成した極上のスプロケットハブです。全日本選手権 KF クラスでは多くのチームに採用してもらっています。Triple K 製のスプロケットとの組み合わせでチェーンのハリは限りなく均等になりフリクションの軽減とチェーンのトラブルを最小限に防ぎます。

スプロケットハブφ30 匠 Jr. -TAKUMI Jr.-

SH-F30 22,000 円 (税込)



スプロケット 219 極

		各サイズ 5,500 円 (税込)
67T	SP9K-67	
68T	SP9K-68	
69T	SP9K-69	
70T	SP9K-70	
71T	SP9K-71	
72T	SP9K-72	
73T	SP9K-73	
74T	SP9K-74	
75T	SP9K-75	
76T	SP9K-76	
77T	SP9K-77	
78T	SP9K-78	
79T	SP9K-79	
80T	SP9K-80	
81T	SP9K-81	
82T	SP9K-82	
83T	SP9K-83	
84T	SP9K-84	
85T	SP9K-85	
86T	SP9K-86	

スプロケット " 極 " は摩耗分析を行い、フリクションが低減するよう歯の形状や厚みを設計したスプロケットです。
品質・精度・材料と妥協せず製作しました。



スプロケット 219

		各サイズ 4,620 円 (税込)
64T	SP9-64	
65T	SP9-65	
66T	SP9-66	
67T	SP9-67	
68T	SP9-68	
69T	SP9-69	
70T	SP9-70	
71T	SP9-71	
72T	SP9-72	
73T	SP9-73	
74T	SP9-74	
75T	SP9-75	
76T	SP9-76	
77T	SP9-77	
78T	SP9-78	
79T	SP9-79	
80T	SP9-80	
81T	SP9-81	
82T	SP9-82	
83T	SP9-83	
84T	SP9-84	
85T	SP9-85	
86T	SP9-86	
87T	SP9-87	



スプロケット 215

		各サイズ 5,170 円 (税込)
85T	SP5-85	
86T	SP5-86	
87T	SP5-87	
88T	SP5-88	
89T	SP5-89	
90T	SP5-90	
91T	SP5-91	
92T	SP5-92	
93T	SP5-93	
94T	SP5-94	
95T	SP5-95	
96T	SP5-96	

スプロケットは、スプロケットハブとのはめあい部分である、中心の穴の精度と歯の同心度・真円度で製品の良し悪しが決まります。専用治具を使用してマシニングセンターで同時加工を行うことで、製品の精度を上げています。

弊社のスプロケットハブとセットで使用することで、チェーンのハリが限りなく均等になり、フリクションの軽減とチェーントラブルを最小限に防ぎます。

Triple-Kのスプロケットは品質・精度、共に妥協せず制作しています。

SHEET/FLOOR

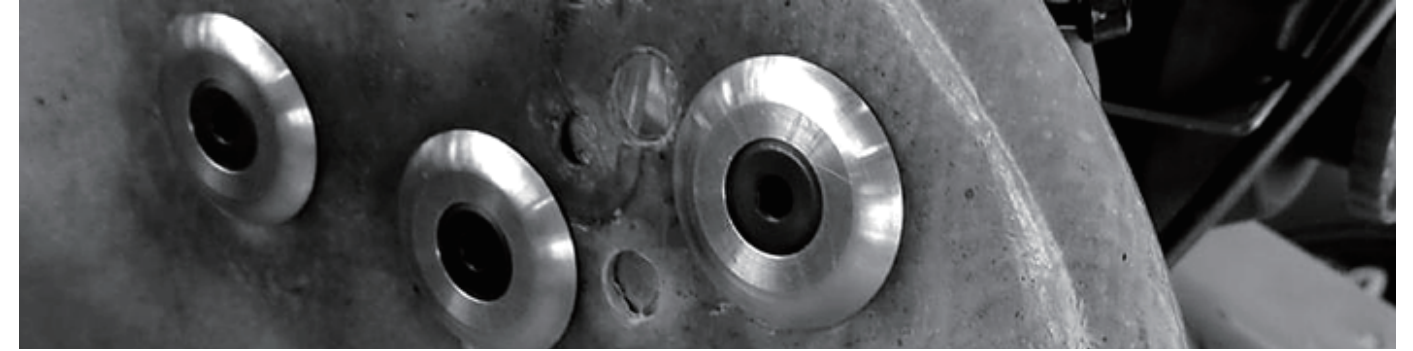

シートカラー

		アルミニウム		ジュラコン	
2.5mm	G-14-1	264 円 (税込)	G-27	264 円 (税込)	
5mm	G-14	286 円 (税込)	G-28	286 円 (税込)	
10mm	G-15	352 円 (税込)	G-29	352 円 (税込)	
20mm	G-16	462 円 (税込)	G-30	462 円 (税込)	
30mm	G-17	517 円 (税込)	G-30-1	517 円 (税込)	
シートカラーセット 2.5mm × 2 5mm × 4 10mm × 6 20mm × 2		G-17-1	3,740 円 (税込)	G-30-2	3,740 円 (税込)



スプロケットガード

ASSY / S	SPG-S	14,300 円 (税込)
ASSY / M	SPG-M	14,300 円 (税込)
ASSY / L	SPG-L	14,300 円 (税込)
インナー	SPG-IN	7,700 円 (税込)
アウター / S	SPG-S-OUT	7,700 円 (税込)
アウター / M	SPG-M-OUT	7,700 円 (税込)
アウター / L	SPG-L-OUT	7,700 円 (税込)

インナーとアウターの2部品で構成されている為、アウターがすり減ってきってしまった際は、アウターのみでの交換で再度使用可能となります。

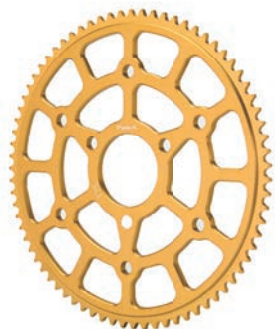

アミゴン用スプロケット

75T	SP25H-75	6,050 円 (税込)
76T~79T	受注生産	オープン価格
96T	SP25H-96	6,050 円 (税込)

一部
受注生産



アミゴン用スプロケ・ブレーキローターハブ

SH-AM25	9,900 円 (税込)
---------	--------------



ロゼット LOW タイプ

M8 用	G-22	385 円 (税込)
極低頭ボルト M8 用 (20mm/30mm)	G-23	165 円 (税込)
M6 用	G-22-1	385 円 (税込)
極低頭ボルト M6 用 (20mm/30mm)	G-23-1	165 円 (税込)
M8 用セット (6 枚ボルト付き)	G-23-2	2,420 円 (税込)
M6 用セット (6 枚ボルト付き)	G-23-3	2,420 円 (税込)

通常のロゼットが厚み 5mm に対して、この LOW タイプは厚み 3mm と薄いため、シートからの出っ張りが低くなるので、脇腹の痛みやプロテクターの傷を軽減できます。材質はジュラルミンを使用しています。M6 はバッテリーケースやフロアパネルの固定に使用できます。ロゼット LOW タイプを使用する際には、1 個につき 1 本の極低頭ボルトが必要となります。

※ご注文の際に、ボルトの長さを 20mm と 30mm からお選びください。



シートプレート

1枚	G-04-1	165円(税込)
セット(10枚)	G-04-2	1,430円(税込)



ジュラルミン製ロゼットワッシャー

1枚	G-18	352円(税込)
セット(10枚)	G-18-1	2,420円(税込)



シートアジャスター

1枚	G-26	1,320円(税込)
セット(4枚)	G-26-1	3,850円(税込)

シート側とステー側のカラーを別体とすることにより、それぞれの角度の違いを調整する必要がなくなり、サブステーを变形させたりする必要が少なくなります。



汎用カラー(外径×内径×厚み)

φ 20 × φ 8.2 × 5	G-65-1	220円(税込)
φ 20 × φ 8.2 × 10	G-65-2	308円(税込)
φ 20 × φ 8.2 × 15	G-65-3	385円(税込)
φ 20 × φ 10.2 × 5	G-65-4	220円(税込)

M8 ボルトと M10 ボルトに対応した汎用のカラーです。今までワッシャーを何枚も重ねて調整していたようなシートステーやベアリングホルダーの締結などに便利なアイテムです。

ロゼット・シートカラー フルセット

G-24-1 11,550円(税込)



セット内容

ロアマウント(各サイズから選択)	× 2
ロゼット LOW M6 用	× 6
極低頭ボルト M6 用	× 6
シートカラー(ジュラコン)2.5mm	× 2
シートカラー(ジュラコン)5mm	× 4
シートカラー(ジュラコン)10mm	× 6
シートカラー(ジュラコン)20mm	× 2
ロゼット	× 4
ロゼット LOW M8 用	× 4
極低頭ボルト M8 用	× 4
シートプレート	× 8

ロゼット・シートカラー 通常セット

G-24-2 6,820円(税込)



セット内容

シートカラー(ジュラコン)2.5mm	× 2
シートカラー(ジュラコン)5mm	× 4
シートカラー(ジュラコン)10mm	× 6
シートカラー(ジュラコン)20mm	× 2
ロゼット	× 4
ロゼット LOW M8 用	× 4
極低頭ボルト M8 用	× 4
シートプレート	× 8



ホイールカラー

1枚	G-64	165円(税込)
1台分セット(12個)	G-64-1	1,650円(税込)



OTK シートステー強化ボルト

G-51	2,200円(税込)
------	------------

TOOLS

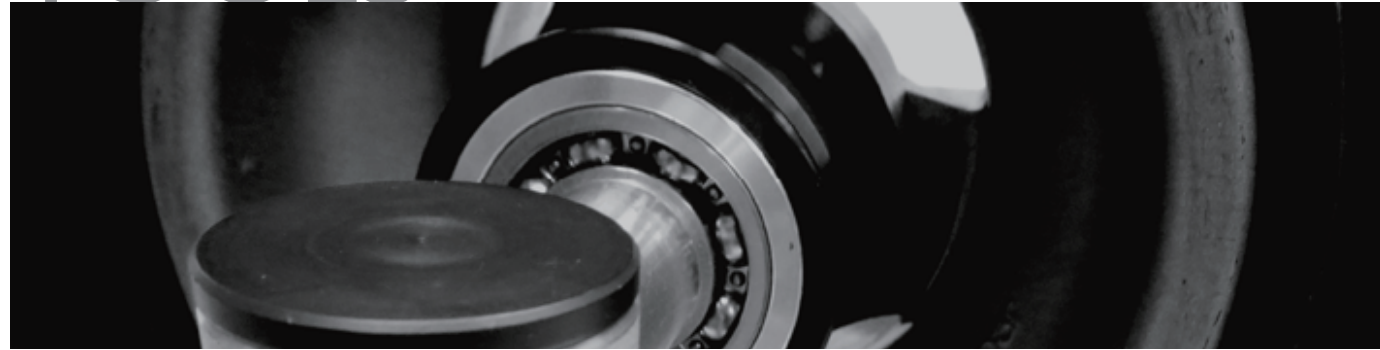

ホイールバランサー

OTK・FreeLine 仕様	J-02	22,000 円 (税込)
CRG 仕様	J-03	22,000 円 (税込)
OTK + CRG 仕様	J-04	33,000 円 (税込)
スピンドル単体	J-05	16,500 円 (税込)

ワンタッチでホイールを固定できるホイールバランサー。全日本選手権、ワールドカップ、WSK などのレースでワークスチームも使用しています。

※旧型 FreeLine 製マグホイールなど一部適合しないホイールがありますが、通常のホイールナットで締結することで使用できます。



φ 50 用シャフト抜き

ジュラコン製 (黒)	G-05-BK	5,720 円 (税込)
------------	---------	--------------

φ 50 用シャフトの端面に突き当て、ハンマーでたたくことでシャフトを傷めることなくシャフト交換することができます。ブレーキローターまで届くので、ローターを脱落させる心配もありません。2 分割となっているため、先端が傷んだ場合も交換可能です。

φ 50 用シャフト抜き 先端

ジュラコン製 (黒)	G-07-BK	2,750 円 (税込)
------------	---------	--------------

φ 50 用シャフト抜きの交換用パーツ。先端部分が傷んで来たり、割れた際に交換することができます。



ハブ用トーインゲージ (OTK・CRG 兼用) 2 枚セット

G-13	16,500 円 (税込)
------	---------------

トーインゲージの両面を利用することで、OTK・FreeLine 系のピッチと CRG 系の両方のピッチで使用できます。



ナックル用トーインゲージ φ 25 用

G-68	16,500 円 (税込)
------	---------------



トーインゲージ円盤タイプ (OTK・CRG 兼用) 2 枚セット

G-13C	30,800 円 (税込)
-------	---------------

円盤タイプのトーインゲージです。全日本のトップチームからスナイパーと兼用で確認に使ったり、切れ角やトー / キャンバーの調整するのに円盤のほうが使いやすいという要望が多く製作しました。



タイミングゲージ

ゲージセット	G-66-1	27,500 円 (税込)
本体のみ	G-66-2	19,800 円 (税込)



Birel 用フロントナットソケット

G-10	6,600 円 (税込)
------	--------------

Birel 系用の専用工具。差込角 9.5 となっているため、汎用のソケットや T 型レンチで使用可能。材料は S45C を用い、クロムメッキ処理を施してあります。



φ 25 用カラー入れ

G-08	2,750 円 (税込)
------	--------------

フロントのナックルにカラーを挿入する際のガイドツール。ハブの形状やカラーの枚数によって非常に手の届きにくかったカラーの挿入が容易になります。

STEERING / PEDAL



OTK用ペダルピン抜き治具

J-08

3,300円(税込)



MAX用フロートレベルゲージ 四角タイプ

G-65

2,200円(税込)

2013年モデルのOTK製アクセル・ブレーキペダルのペダルピンを抜くための工具です。
通常、なかなか抜きづらいペダルピンを、この工具を使用することによりスムーズに抜くことが出来ます。またピンを入れる際にも使用することが出来るので、作業を効率よく行えます。



MAX用フロートレベルゲージ 八角タイプ

G-67

3,850円(税込)



MAX用キャブツール

G-11

4,400円(税込)

MAXのニードルクリップ位置を変更する際の工具。リターンズプリングを押さえておくことが出来るため、作業効率が向上します。

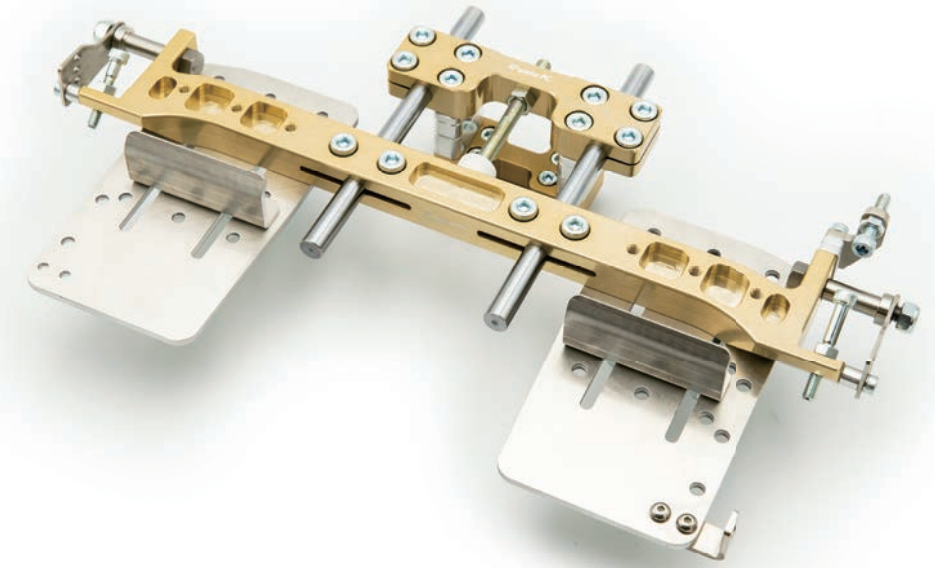
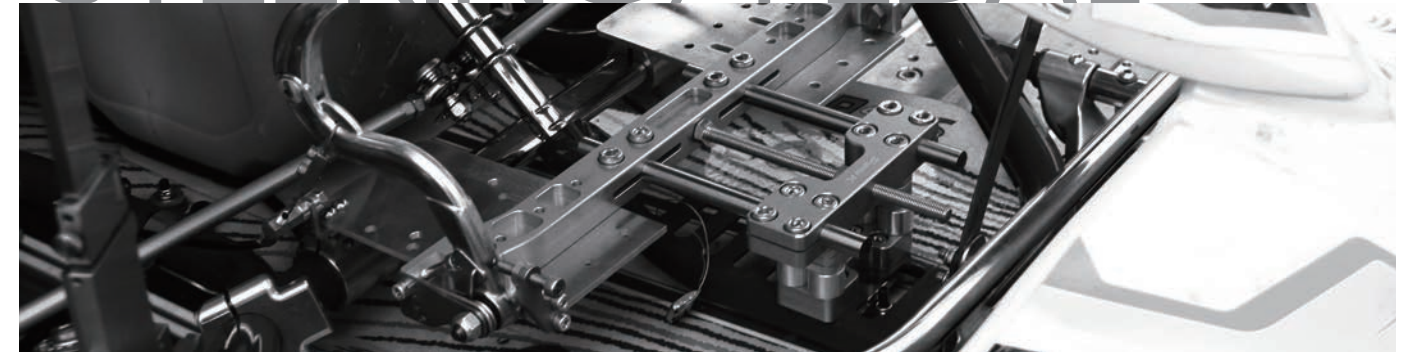

Jr.用ペダルキット V2

OTK NEOS仕様	P-20	49,500円(税込)
OTK アルミペダル仕様	P-21	49,500円(税込)
Croc仕様	P-22	49,500円(税込)
CRG仕様	P-23	49,500円(税込)
Birel CR/CRY仕様	P-24	49,500円(税込)
Birel C-28-Y仕様	P-25	49,500円(税込)

装着のしやすさ・見た目・どんな位置にも対応できる対応幅に特にこだわりました。
アクセル・ブレーキ両ペダル一体型のペダルキットで、本体とフットレストの前後方向のスライドを可能とした為、妥協することなく好みの位置への調整が可能となりました。

対応可能シャーシ・・・OTK・Birel・Crocpromotion・CRG
※その他シャーシに関しましては、現在開発中となっております

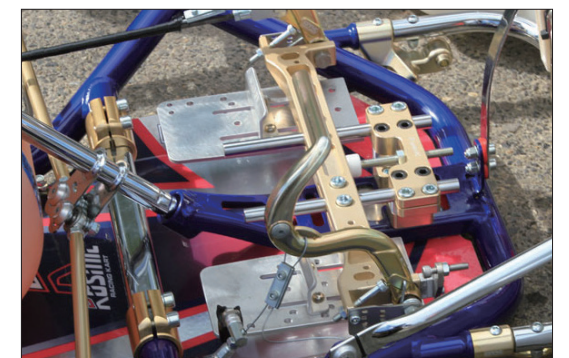
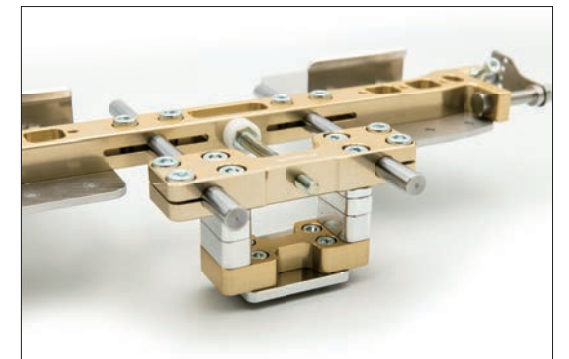



Jr. 用ペダルキット

Birel 系ペダルボルト 8mm	P-02	32,450 円 (税込)
CRG 系ペダルボルト 9mm	P-03	32,450 円 (税込)
OTK 系ペダルボルト 10mm	P-04	32,450 円 (税込)
OTK 系ペダルボルト 10mm アルミペダル仕様	P-12	33,550 円 (税込)
アミゴン用	P-16	33,000 円 (税込)

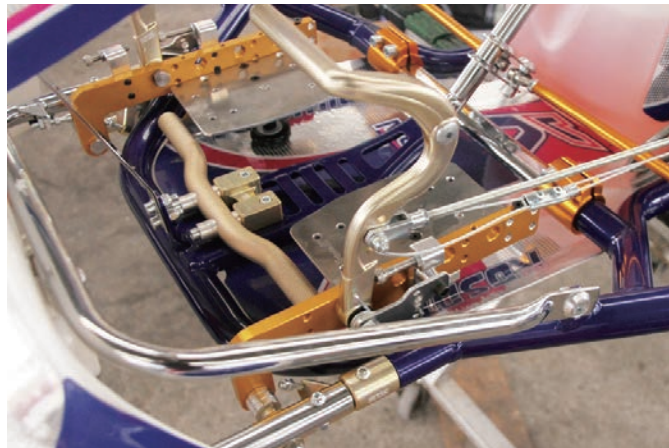

OTK アルミペダル仕様取付例

アミゴン用

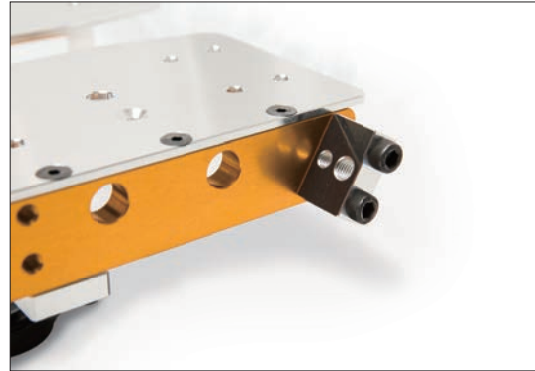

ペダルエクステンション

本体 (サイドストッパー別売)	P-01	4,620 円 (税込)
サイドストッパー	P-01-1	1,760 円 (税込)

ペダルの位置を調整するためのパーツ。オフセット量を大きくとるために直径 60mm の材料から製作していますが、形状にこだわり軽量化を図っています。背面 2 か所と側面 1 か所からイモねじで固定します。オプションのサイドストッパーを装着することで、足のズレを防止することが出来ます。



OTK アクセルストッパーナット

P-11	572 円 (税込)
------	------------

アクセル側のストッパーボルト用ナット。厚みを 5mm にして強度を上げました。



**Jr. 用ペダルキット用
OTK アルミペダル仕様変換セット**

P-13	4,620 円 (税込)	
10mm ペダルボルト + カラー付き	P-14	8,250 円 (税込)



アクセルワイヤー延長プレート

P-05	605 円 (税込)
------	------------



マスター延長プレート

① Birel 用	P-10	1,760 円 (税込)
② CRG 用	P-15	1,760 円 (税込)
③ OTK 用	P-06	1,760 円 (税込)



可変式ステアリングポスト

H-15	16,500 円 (税込)
------	---------------

1つで全ての機能を兼ね備えた万能型のステアリングポストです。

- ・3つ穴ステアリング、6つ穴ステアリングのどちらも対応
- ・角度調整は4段階 (最大 24度)
- ・5か所の位置調整用の穴





ステアリングスペーサー 3つ穴・OTK 用

3つ穴用 10mm	H-06	1,155 円 (税込)
3つ穴用 20mm	H-07	1,705 円 (税込)
OTK 用 10mm	H-08	1,155 円 (税込)
OTK 用 20mm	H-09	1,705 円 (税込)



チルトステアリングスペーサー 3つ穴ハンドル用

5° 用 (金色 / 黒色)	H-03-G/B	4,290 円 (税込)
10° 用 (金色 / 黒色)	H-01-G/B	4,290 円 (税込)
15° 用 (金色 / 黒色)	H-11-G/B	4,620 円 (税込)

ステアリングの角度を変更するためのスペーサー。Birel 系・CRG 系の3つ穴ハンドル用に適合します。



チルトステアリングスペーサー OTK ハンドル用

5° 用	H-04	4,290 円 (税込)
10° 用	H-02	4,290 円 (税込)
15° 用	H-12	4,620 円 (税込)

ステアリングの角度を変更するためのスペーサー。OTK 系の6つ穴ハンドル用に適合します。



データロガーサポート OTK/3つ穴兼用

H-13	3,190 円 (税込)
------	--------------



データロガーサポート MYCHRON5 用

H-10-5	3,960 円 (税込)
--------	--------------

MYCHRON5 本体とステアリングの干渉を防ぐ為、段のついたデータロガーサポートです。



MYCHRON5 用 バッテリーパック蓋

H-10-6	4,400 円 (税込)
--------	--------------



MYCHRON 用 ポートキャップ

H-10-7	550 円 (税込)
--------	------------

埃の侵入、雨天時の水の侵入を防ぎます。



JIG



クランク組立治具

※受注生産	J-01	オープン価格
-------	------	--------

受注生産



治具で組むことで、芯出しの作業がほとんど不要となります。ケース BG 径φ20/φ25/φ30に対応。ベアリング入りのポスト使用のため、上下移動時の引っ掛かりがなく、スムーズに作業可能。

ENGINE



クランク分解治具

受注
生産

本体 ※受注生産	E-23	オープン価格
本体 + 駒 1 個セット ※受注生産	E-24	オープン価格

クランクを片側で支えるのではなく、ピン側にも受けの駒を入れる事で、クランク本体が斜めになることなく、安心・安全に作業できるように設計。金型屋の技術を生かして、材料・焼入れ・硬さにもこだわりました。駒はMAX用とX30用をラインナップしています。その他の駒も特注で製作いたします。

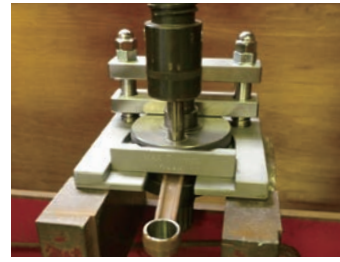

ホーニング治具

受注
生産

※受注生産	E-14	オープン価格
-------	------	--------

ホーニングを行う際のシリンダーの固定治具。KF エンジンをはじめ、100cc、125cc のエンジンにほぼ対応しています。



キャブメンテナンス治具

受注
生産

※受注生産	E-16	オープン価格
-------	------	--------

キャブを取り付けてメンテナンスするための作業台。フランジを交換することでKTからKFまで対応出来ます。アルミニウム削り出しのため重量があり、キャブを固定してメンテナンスする際に安定します。フランジ部が回転するので、任意の位置で固定して作業することが出来ます。



スライドマウント アッパー

フラット / 穴指定	E-SM02-2	12,650 円 (税込)
傾斜 / 標準 96-70 16mm KTSD 穴	E-SM03-1K	12,650 円 (税込)
傾斜 / 標準 96-70 8mm KT SEC 穴	E-SM03-1S	12,650 円 (税込)
傾斜 / 標準 115-80 17mm X30 穴	E-SM03-1X	12,650 円 (税込)
傾斜 / 標準 102-80 18mm MAX 穴	E-SM03-1M	12,650 円 (税込)
傾斜 穴指定	E-SM03-2	14,850 円 (税込)

別途¥2,000(税別) でアルマイト加工いたします。(黒 / 金 / シャンパンゴールド)

Triple K のスライドマウント アッパーはクランクケースをしっかりと固定出来るように、高強度アルミ合金を使用しています。さらにエンジン取付け部はフライス加工を行っており、平面度をしっかりと確保しています。

※スライドマウントをベースとアッパーのセットで購入いただいた際は、ワッシャー 2 枚とボルト 2 本が付属いたします。



KTクラッチ固定治具

受注
生産

E-38	11,000 円 (税込)
------	---------------

YAMAHA KT エンジン クラッチ付用のクラッチ固定治具です。クラッチをピン 3 本でしっかりと支えるので、安心してクラッチ交換を行うことが出来ます。また、クラッチドラムも固定することが出来ます。



スライドマウント ベース

92-32	E-SM01-1	各サイズ 14,300 円 (税込)
92-30	E-SM01-2	
90-32	E-SM01-3	
90-30	E-SM01-4	
92-28	E-SM01-5	
90-28	E-SM01-6	
92-30B(Birel 用)	E-SM01-7	
ワッシャー	E-SM-W	220 円 (税込)
M10 ボルト	E-BM10	110 円 (税込)

別途 2,000 円 (税別) でアルマイト加工いたします。(黒 / 金 / シャンパンゴールド)

Triple K のスライドマウント ベースはフレームの動きを出来るだけ阻害しないように、ウエスト部分をスリムにしねじれ易い形状になっています。



エンジンプレート

一部
受注生産

KT 用 (Pitch 96 × 70)	E-10	3,410 円 (税込)
MAX 用 (Pitch 102 × 80)	E-11	3,410 円 (税込)
MAX 用セパレート 2 枚セット ※受注生産	E-20	4,180 円 (税込)
X30 用 (Pitch 115 × 80)	E-19	3,410 円 (税込)

10mm 厚の高強度アルミニウム合金にて作製しており、コーナーリング中のクランクケースのねじれ防止に効果を発揮します。



オフセットプレート

KT 用 (Pitch 96 × 70)	E-12	6,215 円 (税込)
MAX 用 (Pitch 102 × 80)	E-13	6,215 円 (税込)

14mm、24mm の 2 段階からエンジンのオフセット量を選ぶことができます。もちろんエンジンプレート同様、コーナーリング中のクランクケースのねじれ防止に効果を発揮します。



汎用エンジンマウント

92-32	EL-18	各サイズ 20,350 円 (税込)
92-30		
90-32		
90-30		
92-28		
90-28		

高強度アルミニウム合金製メインプレートがクランクケースのねじれを防止します。アッパーブロックを従来品よりも低く作ったためプレートを入れても低重心になります。

※注文の際に、上記よりサイズをお選びください



ロアマウント

92-32	EL-01	各サイズ 2,750 円 (税込)
92-30	EL-02	
90-32	EL-03	
90-30	EL-04	
92-28	EL-05	
90-28	EL-06	
92-30B	EL-07	

Rok シフター用 2 穴ロアマウント

92-32	EL-01-2	各サイズ 3,190 円 (税込)
92-30	EL-02-2	
90-32	EL-03-2	
90-30	EL-04-2	

高強度アルミニウム合金製の削り出しロアマウント。従来の鋳物のロアマウントと比べて剛性が高く、締め込んでも割れたり変形することなく、しっかりと締まります。厚みを薄くしつつ、ボルトの座繰りを深くしたことでボルトの頭が磨り減るのを防ぎます。



ドライブギヤ

IAME/YAMAHA 215-11T	GE-215-11	8,250 円 (税込)
IAME/YAMAHA 215-12T	GE-215-12	
IAME/YAMAHA 215-13T	GE-215-13	
IAME/YAMAHA 215-14T	GE-215-14	
IAME/YAMAHA 219-11T	GE-219-11	
IAME/YAMAHA 219-12T	GE-219-12	
IAME/YAMAHA 219-13T	GE-219-13	
IAME/YAMAHA 219-14T	GE-219-14	

材質にこだわり、高硬度に熱処理をしたドライブギヤです。IAME/YAMAHA の 215 規格と 219 規格に対応しています。



汎用ドライブギヤ

17T	GE-17	オープン価格
18T	GE-18	
19T	GE-19	
20T	GE-20	
26T	GE-26	
27T	GE-27	
28T	GE-28	
29T	GE-29	
30T	GE-30	

SHORT PARTS & OHTER

KT 用エキゾーストジョイント

45mm	EL-EJ45	2,090 円 (税込)
50mm	EL-EJ50	2,090 円 (税込)
55mm	EL-EJ55	2,090 円 (税込)
60mm	EL-EJ60	2,090 円 (税込)
65mm	EL-EJ65	2,090 円 (税込)
70mm	EL-EJ70	2,420 円 (税込)
75mm	EL-EJ75	2,420 円 (税込)
80mm	EL-EJ80	2,420 円 (税込)
90mm	EL-EJ90	2,420 円 (税込)
100mm	EL-EJ100	2,750 円 (税込)
110mm	EvL-EJ110	2,750 円 (税込)
120mm	EL-EJ120	2,750 円 (税込)
130mm	EL-EJ130	3,080 円 (税込)
140mm	EL-EJ140	3,410 円 (税込)
150mm	EL-EJ150	3,410 円 (税込)
リング (3mm)	EL-EJRK-3	572 円 (税込)
リング (5mm)	EL-EJRK-5	572 円 (税込)



φ 50 用エキゾーストジョイント

60mm	EL-EJ5-60	2,420 円 (税込)
65mm	EL-EJ5-65	2,420 円 (税込)
70mm	EL-EJ5-70	2,750 円 (税込)
75mm	EL-EJ5-75	2,750 円 (税込)
80mm	EL-EJ5-80	2,750 円 (税込)
85mm	EL-EJ5-85	2,750 円 (税込)
90mm	EL-EJ5-90	2,750 円 (税込)

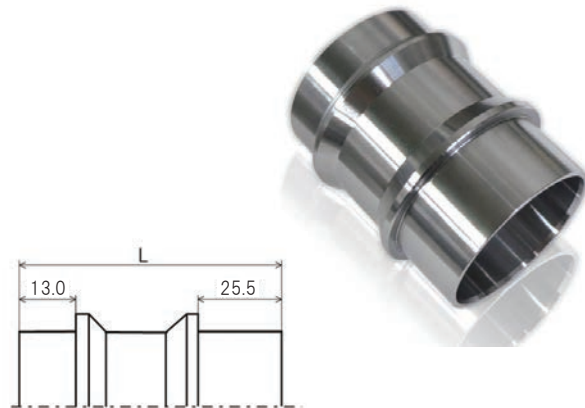

X30 用エキゾーストジョイント

50mm	EL-EJ5-X50	2,420 円 (税込)
55mm	EL-EJ5-X55	2,420 円 (税込)
60mm	EL-EJ5-X60	2,420 円 (税込)
65mm	EL-EJ5-X65	2,420 円 (税込)
70mm	EL-EJ5-X70	2,750 円 (税込)
75mm	EL-EJ5-X75	2,750 円 (税込)
80mm	EL-EJ5-X80	2,750 円 (税込)
90mm	EL-EJ5-X90	2,750 円 (税込)
リング (3mm)	EL-EJ5R-3	572 円 (税込)
リング (5mm)	EL-EJ5R-5	572 円 (税込)



ブレーキダクト

アルミ製ブレーキダクト + ホース + ラジエター取り付けステー	BD-01	13,200 円 (税込)
アルミ製ブレーキダクト + ホース + ダクトステー (ストレート)	BD-01-DSS	13,200 円 (税込)
アルミ製ブレーキダクト + ホース + ダクトステー (L字)	BD-01-DSL	13,200 円 (税込)
アルミ製ブレーキダクト + ホース	BD-02	11,000 円 (税込)

装着することにより、冷却効率が良くなります。
夏場の暑い時期では、ブレーキの性能をレースの最後まで持続させたり、パッドの摩耗を抑えたりと様々な効果が期待できます。
マシンの仕様に合わせて 3 種類の取り付け方法があります。



ナックル延長キット

1台分 (2個)	NEX-01	14,850 円 (税込)
1個	NEX-01-1	7,700 円 (税込)

このキットをナックルに装着することにより、少ない力でステアリングが切れるようになるので、手・腕への負担を軽減する事が出来ます。
ナックルに挟み込むように装着するだけなので、装着もとても簡単になっています。

※ OTK 純正ナックル専用パーツ



チャンバーステー

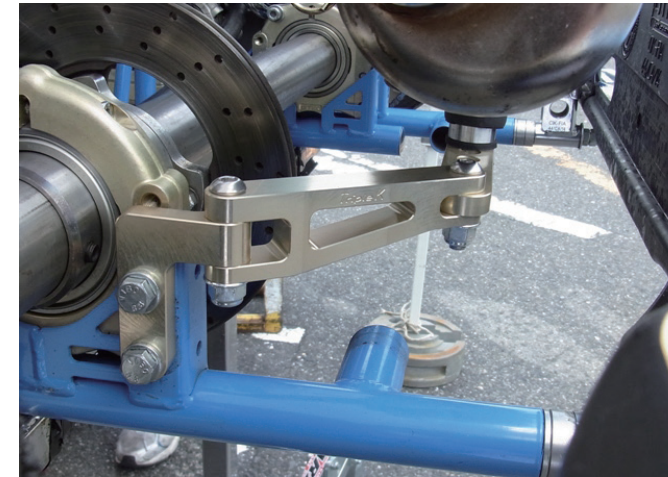

フレームに取り付ける L 型の駒を取り替えることで、各エンジンに対応できます。
 間接部も 2 箇所あるためブレーキローター等をうまくかわす事ができ、純正品と比べるとかなり自由度が増しています。材質はジュラルミンを使用しています。

OTK アライメントアジャスター TypeA

G-74-10A 9,350 円 (税込)



純正装備アジャスターの半分のオフセット 0.8mm を狙いました。さらにアジャスター固定用 2.5mm 貫通穴の角度ピッチを純正の半分の間隔にすることにより、ボルトで固定する場合のキャンバーの調整も細かくできるようにしました。ショップ・チームの協力によるテスト使用で好感触を得てもらえました。

下側に純正装備のアジャスターを車体出荷時の状態で上側にこの弊社の「OTK アライメントアジャスターφ10-TYPE A」の Triple K ログを前方へ向けて装着した場合、キャスト角が半分起きます。この組み合わせを反転させるとキャスト角が半分寝ます。

腐食を避けるために材質はステンレスを使用しています。



本体セット

一部受注生産

L 型駒高さ 30mm ※受注生産	G-47-30	14,080 円 (税込)
L 型駒高さ 40mm ※受注生産	G-47-40	14,080 円 (税込)
L 型駒高さ 60mm ※受注生産	G-47-60	14,080 円 (税込)
L 型駒高さ 80mm	G-47-80	14,080 円 (税込)
L 型駒高さ 100mm	G-47-100	14,080 円 (税込)



駒単体

一部受注生産

L 型駒高さ 30mm ※受注生産	G-48-30	3,520 円 (税込)
L 型駒高さ 40mm ※受注生産	G-48-40	3,520 円 (税込)
L 型駒高さ 60mm ※受注生産	G-48-60	3,520 円 (税込)
L 型駒高さ 80mm	G-48-80	3,520 円 (税込)
L 型駒高さ 100mm	G-48-100	3,520 円 (税込)
MAX 用ステー ※受注生産	G-48-MAX	3,000 円 (税込)

OTK 系φ 50 用ベアリングホルダー

一部受注生産

オフセット 0mm	G-62-1	16,500 円 (税込)
オフセット 3.33mm ※受注生産	G-62-2	20,350 円 (税込)
オフセット 7.77mm ※受注生産	G-62-3	20,350 円 (税込)

φ 50 用リアハブ「武蔵」と同じ、高強度アルミ合金を使用しています。剛性を上げ過ぎないように駄肉を極力落とし、「しなり」と「反発力」を両立させました。



アミゴン用ベアリングホルダー

G-46 9,350 円 (税込)

高強度アルミ合金から削り出したベアリングホルダー。標準のベアリングホルダーに比べ剛性 UP を図りました。剛性が増すことで、しっかりとトラクションがかかるようになります。



シャフトストッパー

一部受注生産

φ 25 ※受注生産	G-31	1,650 円 (税込)
φ 30	G-32	1,650 円 (税込)
φ 40 ※受注生産	G-32-40	1,870 円 (税込)
φ 50	G-33	2,090 円 (税込)

ベアリングの脇に装着してシャフトのズレを防止します。



ハブストッパー

φ 50(10mm 厚)	G-57-1	3,300 円 (税込)
φ 50(15mm 厚)	G-57-3	3,630 円 (税込)
φ 50(20mm 厚)	G-57-2	4,950 円 (税込)
φ 30	G-58-1	3,080 円 (税込)

LiPo バッテリーボックス

汎用	BB-01	11,000 円 (税込)
X30 用	BB-02	13,200 円 (税込)

ステンレス製のバッテリーボックスはスポンジ・クランプのセットで、X30 用と汎用の蓋の 2 バージョンあります。



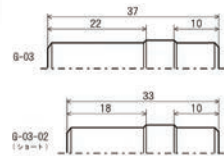

スタートボルト (1本)

M8	G-03	275 円 (税込)
M8 ショート	G-03-2	275 円 (税込)

通常のスタートボルトよりも高強度の調質剤を用いて作成したスタートボルト。締め付けなどの繰り返しの耐久度が向上しています。



OTK 系 Jr. 用 パッドリターンボルトカラー

1 個	G-59	770 円 (税込)
1 台分 (4 個セット)	G-59-1	2,750 円 (税込)



φ 50 用リアハブインナーカラー はめ込みタイプ

1 台分 (2 個セット)	G-55-1	4,400 円 (税込)
2.5mm	G-55-2	418 円 (税込)
5mm	G-55-3	572 円 (税込)
10mm	G-55-4	748 円 (税込)
20mm	G-55-5	858 円 (税込)

ジュラコン製のリアハブインナーカラー。樹脂製にすることにより、出来るだけリアの剛性が変わらないようにしました。また、それぞれが LEGO のようにはめ込むことが出来、一体になることで薄いカラーを入れるわずらわしさを解消します。



マルチクランプ

φ 28	G-75-28	3,135 円 (税込)
φ 30	G-75-30	3,135 円 (税込)
リアバンパー脱落防止ステー	G-76	1,320 円 (税込)

ボルト 2 本止めにされたスリムなマルチクランプ。既製品に対しボルト 2 本止めに設定し、上面に M8、両サイドに M6 のねじ穴を追加し、見た目をスッキリさせたマルチクランプです。仕様：上面、横幅 / 32 mm 縦幅 / 15 mm シャーシパイプ頂点からクランプ上面までの高さ / 24 mm



シャフトエンド

G-12	825 円 (税込)
------	------------

φ 50 用シャフトエンドキャップ。リアハブの締め付けや、交換作業といった歪みや傷からシャフトを守ります。



タンクウエイト

φ 12	G-53-1	2,640 円 (税込)
φ 10	G-53-2	2,640 円 (税込)

中心の穴径を大きくし、横穴・横溝を追加するなどして流量を増やしたタンクウエイトです。
※タンクによってはタンクキャップ部の径が異なりますので、ご確認ください。



Project μ ブレーキパッド ORK5

ORK5 For OTK BSD	BP-O-01	13,200 円 (税込)
ORK5 For OTK BS6	BP-O-02	13,200 円 (税込)
ORK5 For OTK Mini	BP-O-03	16,500 円 (税込)
ORK5 For KR	BP-KR-01	13,200 円 (税込)

四輪用のブレーキ関連パーツを主に製造・販売し、国内の様々なレースで数多くの実績を残している株式会社プロジェクト・ミュウがカート用に開発したのが、ブレーキパッド「ORK5」です。コントロール性に特に優れており、より確実なブレーキングを可能とします。また耐摩耗性にも優れているので、ブレーキパッドの交換頻度を少なくする効果も期待出来ます。



ビートストッパー

1 個	G-60-1	253 円 (税込)
1 台分セット (12 個)	G-61-1	2,200 円 (税込)

ステンレス製ビートストッパー。ネジ山がしっかりしているのでナメにくく、4mm の六角レンチが使えるので作業性が向上します。レース中の接触等でも折れ難いように、ネジの頭が低くなっています。

※購入の際は、通常タイプとブラインドタイプのどちらかをお選びください



φ 25 用ナックルカラー ハードタイプ

2.5mm	G-19	385 円 (税込)
5mm	G-20	440 円 (税込)
10mm	G-21	550 円 (税込)

サイズは 2.5mm/5mm/10mm をラインナップ。社外ハブを使用した際や、微妙なセッティングにしたいときに 2.5mm は便利です。ナックルカラーは、走行時のスラスト方向への荷重をすべて受け止めている部品です。単なるリングですが材質にこだわり、1 個 1 個削り出しで製作しています。



樹脂製スタビライザー ストレート / スリム

OTK 系ストレート (275mm)	G-37	4,400 円 (税込)
OTK 系スリム (275mm)	G-38	6,600 円 (税込)
CRG 系ストレート (300mm)	G-39	4,400 円 (税込)
CRG 系スリム (300mm)	G-40	6,600 円 (税込)
CRG 系ストレート (290mm) 2014 年以降モデル	G-39-1	4,400 円 (税込)
CRG 系スリム (290mm) 2014 年以降モデル	G-40-1	6,600 円 (税込)
YAMAHA 系ストレート (227mm)	G-41	4,400 円 (税込)
YAMAHA 系スリム (227mm)	G-42	6,600 円 (税込)

種類はストレートタイプとスリムタイプの 2 種類。純正のパイプ型、平板型の金属製と比べ剛性を落としたフロントスタビです。材質は高い弾性率と弾性回復性を持ち合わせているジュラコンで製作しました。



NUTEC NC-35M エンジンオイル

G-NC-35M 5,060 円 (税込)

二輪・四輪問わず、幅広い分野で実績を残している NUTEC が、MOTO GP2 ストロークエンジンで培った技術を元に、カート用に開発をした化学合成オイルです。
ローフリクションと高い潤滑能力が評価され、現在では OK・X30 クラスをはじめ、幅広いカテゴリーで使用されています。
(基準混合比 25:1)



NUTEC NC-104 チェーンオイル

G-NC-104 2,640 円 (税込)

コンプレックスエステルを用い、チェーンおよびスプロケットの金属表面へ電氣的に吸着 & 油膜形成により極圧性能を上げ、チェーン/スプロケットの消耗を防止します。
強力な侵入性を発揮しながらも、O リングを傷めません。
飛散の少なさも特徴で、飛散した場合でも簡単に拭き取る事が出来るメンテナンス性も実現しました。

RADIATOR

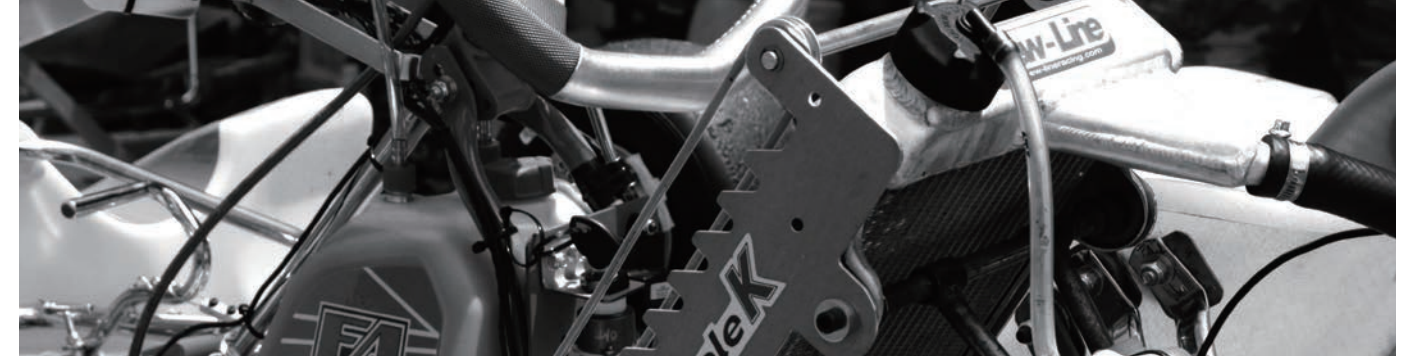

**ブレーキフルード
CCI 製ゴールデンルーザー 550AA**

G-69 3,520 円 (税込)



チェーンオイル Super Chain REV

G-71 2,200 円 (税込)



**MPR プレスターレーシングオイル
MC-002**

6,600 円 (税込)

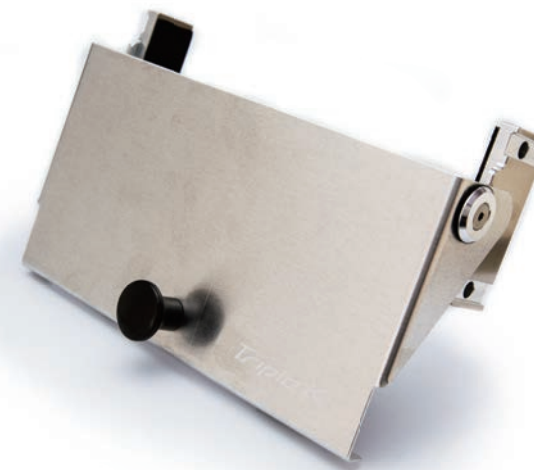

X30 用ラジエターカバー

RK-01 11,000 円 (税込)

X30 用の開閉式のラジエターカバーです。

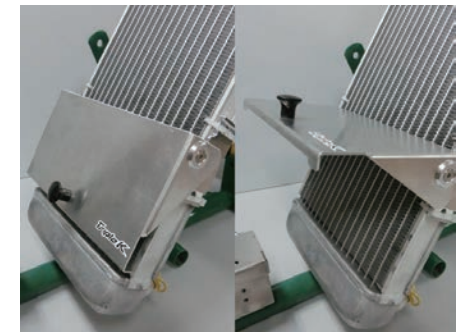

ラジエターシャッター X30/LEO 用

通常 / ロングサイズ	RS01	19,800 円 (税込)
交換用駆動部ベルト (1 本)	RS01-1	880 円 (税込)



整流板

RS03 13,200 円 (税込)

エンジンの水温を制御するラジエターシャッター。単にラジエター前面を覆うだけでなく、覆う面積を走行中でも自由に変更することが可能です。全開から全閉まで 9 段階に調整することが出来ます。

APPAREL



ラジエータステー

標準サイズ	RS06-01	13,750 円 (税込)
ショートサイズ	RS06-02	13,750 円 (税込)

汎用のラジエータステー。上下左右に稼働するので取付の自由度が増し、ラジエターの角度も調整可能です。
穴位置は標準サイズが 240 ~ 280mm、ショートサイズが 200 ~ 240mm です。



Triple K T シャツ ホワイト

140	A-T01-W140	各サイズ 2,530 円 (税込)
150	A-T01-W150	
160	A-T01-W160	
S	A-T01-WS	
M	A-T01-WM	
L	A-T01-WL	



Triple K T シャツ ネイビー

140	A-T01-N140	各サイズ 2,530 円 (税込)
150	A-T01-N150	
160	A-T01-N160	
S	A-T01-NS	
M	A-T01-NM	
L	A-T01-NL	



Triple K T シャツ ターコイズブルー

S	A-T01-TBS	各サイズ 2,530 円 (税込)
M	A-T01-TBM	
L	A-T01-TBL	



Triple K T シャツ フラミンゴピンク

140	A-T01-FP140	各サイズ 2,530 円 (税込)
150	A-T01-FP150	
160	A-T01-FP160	
S	A-T01-FPS	
M	A-T01-FPM	
L	A-T01-FPL	



Triple K T シャツ オレンジ

S	A-T01-OS	各サイズ 2,530 円 (税込)
M	A-T01-OM	
L	A-T01-OL	

会社概要

株式会社 加藤製作所 第二工場
 所在地：東京都墨田区八広 6-5-9 (有) 村田製作所内
 TEL:03-6423-8076
 FAX:03-3621-5829

株式会社 加藤製作所 本社
 所内所在地：東京都墨田区押上 2-26-13
 TEL:03-3622-5512
 FAX:03-3621-5829

主な使用機械



メーカー MAZAK
 モデル VERTICAL CENTER SMART 530C
 性能 最大主軸回転数：12000rpm
 テーブルサイズ：1300 × 550mm



メーカー MAZAK
 モデル QUICK TURN NEXUS- II
 性能 4 軸付複合旋盤
 最大加工径：φ 380
 最大加工長さ：512mm



メーカー MAKINO
 モデル V22
 性能 最大主軸回転数：40000rpm
 テーブルサイズ：450 × 350mm



メーカー MAZAK
 モデル VARIAXIS j-500
 性能 多面 5 軸加工機
 主軸最大回転速度：18000rpm



メーカー Artec 3D
 モデル Artec Spider
 性能 3D スキャナ
 3D スキャン精度：0.05mm
 3D 出力解像度：0.1mm

主なソフトウェア

Solid Works(3D CAD)
 SURFCAM(CAM)
 AutoCAD LT
 DESIGN X
 Artec Studio
 Fusion360 (CAD/CAM)

Triple K

■カタログの写真は撮影・印刷の都合により、実物と多少色の異なることがあります。予めご了承ください。■掲載内容は2019年3月現在のものです。予告なく仕様変更することがありますのでご了承ください。

■カタログの内容を無断で複製することや、転記することを禁じます。
※当カタログは2021年3月に株式会社INTREPID JAPANにより
税込み表示にしたものです。表示価格等の誤記に関しまして
は弊社までご連絡ください。